

备注:

1.L4-L9 使用common choke WCM-2012-900T。

2.D1-D5使用BV05C, TVS1-TVS3使用BV-ULC0524P。

3.L1-L3 ,L13-L17使用FBMA-10-100505-301T, C3-C5,C9-C12使用33PF.参数可适当调整

4. 差分对信号线匹配阻抗为100ohm。

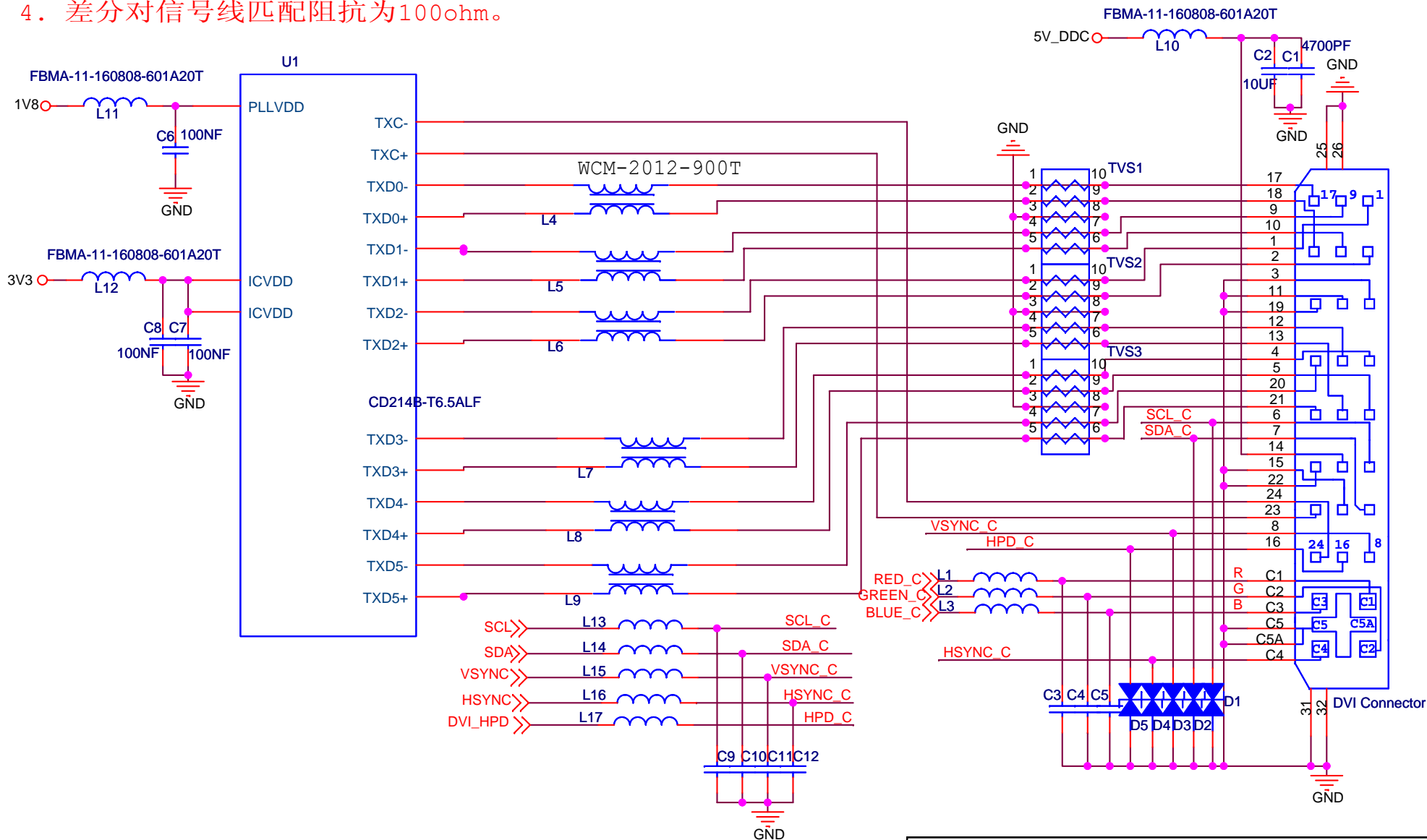

一站式电磁兼容 (EMC) 方案供应商

电话: 钟凯13632524150; 0755-26532285

邮箱: kai.zhong@compon-tech.com

DVI EMC设计标准电路

Compon20110322-17

Title		
A		
Size	Document Number	Rev
A	Compon20110322-17	1.0
Date:	Thursday, July 07, 2011	Sheet 1 of 1